

# GARAX® LED REFLECTOR

取付説明書

適合車種

エステイマ ACR[MCR]30/40

## △注意

- ※取り付け時の不備による不具合の返品、クレームにつきましては一切お受けできませんのでご了承下さい。
- 尚、商品のクレームにつきましては商品到着後7日以内とさせていただきますので宜しくお願い申し上げます。
- ※本取付説明書の内容を守らなかった為の不具合、損害等につきましては弊社は一切の責任を負いかねます。
- ※本製品を改造しての取り付けはしないで下さい。又、適合車種以外への取り付けもしないで下さい。
- ※作業は必ずパーキングブレーキをかけ、エンジンを停止させ、車輛が確実に固定されていることを確認してから行って下さい。
- ※作業は必要に応じて、作業手袋、作業衣服等を着用の上、注意して行って下さい。
- ※純正部品の取り外し、取り付け等のご不明点は車両販売ディーラーにお問い合わせ下さい。
- ※工具等をご使用の際は充分取り扱いに注意して作業を行って下さい。又、作業における全ての怪我、故障、破損等につきましては弊社は一切責任を負いかねます。
- ※取り付け完了後は各取り付け部を再確認して下さい。
- ※事故等により本製品が破損、変形した場合は脱落等の恐れが有り大変危険ですのでただちにお取り外し下さい。
- ※本製品、及び付属品の仕様は改良の為に予告なく変更する場合がございますのでご了承下さい。

## ご用意していただく工具

- ・検電テスター
- ・ソケットレンチ
- ・ドライバー(+)
- ・内張り剥し

## キット内容

- ・LED REFLECTOR×2
- ・エレクトロタップ×6
- ・配線×2
- ・反射シール×2
- ・タッピングビス×2
- ・取付説明書(本書)

## 1 純正リフレクターの取り外し

1. リアバンパーを外して下さい。
2. バンパー裏側のリフレクターを留めているビスを外して下さい。
3. リフレクター本体を取外して下さい。反対側も同様に行ってください。

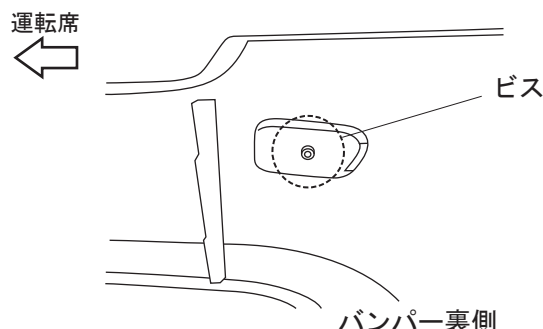

※純正部品の脱着についてご不明な点はディーラー等へお問い合わせ下さい。

## 2 LED REFLECTORの取り付け

1. LED REFLECTORのコネクタを先に穴に通して下さい。
2. LED REFLECTOR本体を取付けて下さい。
3. 付属タッピングビスを使用して裏側から純正と同様にリフレクターを固定して下さい。反対側も同様に行ってください。

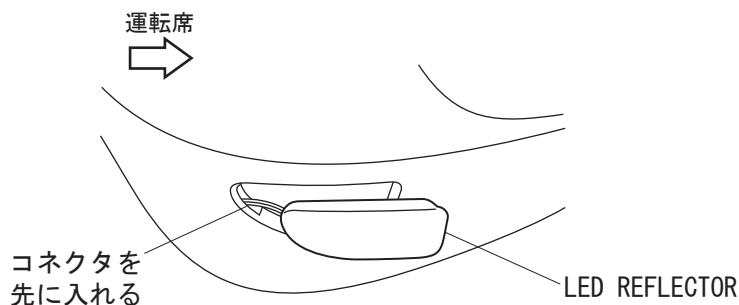

## 3 配線の接続

1. テールランプを外し、コネクタを外して下さい。図のグロメットに切込みを入れて、針金等を使用し配線をテールランプ取付部まで引き込んで下さい。
2. テールランプの純正配線にLED REFLECTOR各配線を付属エレクトロタップで接続して下さい(右表参照)。反対側も同様に行ってください。
3. LED REFLECTORと配線のコネクタを接続し点灯確認を行ってください。点灯が確認できましたらテールランプ、バンパーを元通り取付けて下さい。

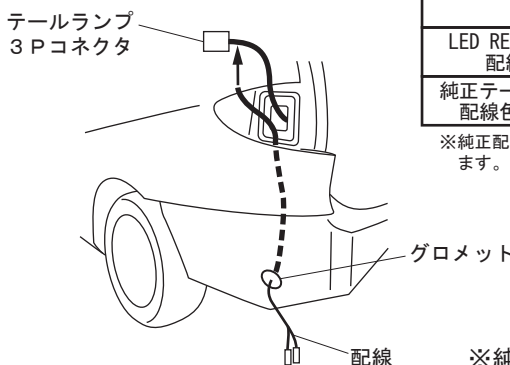

	アース	ブレーキ	スモール
LED REFLECTOR 配線色	黒	赤	灰
純正テールランプ 配線色(参考)	白黒	緑白	緑

※純正配線色は年式・グレード等により異なる場合があります。検電テスター等で信号を確認して下さい。

※純正部品の脱着についてご不明な点はディーラー等へお問い合わせ下さい。

## ※ご注意

イベント等により本製品をスモール連動で点灯させる場合車検非対応となりますので公道では付属の反射シールをご使用下さい。

純正部品の脱着についてご不明な点はカーショップ・ディーラー等へお問い合わせ下さい。