

ALPHARD

ANH [MNH] 1# 後期 ('05/04~'08/05)

WELCOME LIGHT

ウェルカムライト

取付説明書

-  ご使用の前に、「安全上のご注意」を必ずお読みいただき、安全にお使い下さい。
- ・取付説明書をよくお読みのうえ、正しくお使い下さい。
 - ・お読みになった後は大切に保管し、必要な時にお読み下さい。

弊社製品をお買い求め頂き誠に有難うございます。取り付けの前に必ずこの説明書をご覧ください。

警告

- ❶ 本製品は10系アルファード後期型専用です。その他の車種及びDC24V車(大型トラック、ディーゼル車など)には使用できません。火災や故障の原因になります。
- ❷ 配線・取付け作業中は、必ずバッテリーの(－)端子を外して下さい。バッテリーの(－)端子をつないだまま配線・取付け作業をすると、ショート事故による感電やけがの原因になります。
- ❸ 取付け・アース配線などに保安部品(ステアリング、ブレーキ系統やタンクなど)のボルトやナットを使用すると、制動不能や発火、事故の原因になります。

注意

- ❶ コードを傷つける、無理に引っ張る、折り曲げる、ねじる、加工する、重い物を載せる、熱器具へ近づける、車の高温部に接触させるなどしないで下さい。断線やショートにより、火災や感電、事故の原因になることがあります。又、コードを車体やねじ・クリップ等へ挟み込まないように、引回して下さい。
- ❷ 配線・取付け/取外しには、専門技術と経験が必要です。安全のため、必ずお買い上げの販売店にご依頼下さい。
- ❸ 指定以外の部品を使用すると、機器の内部を損傷したり、しっかりと固定ができずにはがれるなど、事故や故障、火災の原因になることがあるため、必ず付属品や指定の部品を使用して下さい。
- ❹ 説明書に従って正しく配線・取付をして下さい。火災や事故の原因になります。
- ❺ 取付・配線後は、車の電装品(ブレーキ、ライト、ホーン、ハザード、ウィンカーなど)が正常に動作することを確認して下さい。電装品が正常に動作しない状態で使用すると、火災や感電、事故の原因になります。
分解・修理、改造、コードの被覆を切って他の機器の電源を取るのは絶対におやめ下さい。火災や感電、事故の原因になります。
- ❻ ねじなどの小物部品は、乳幼児の手の届くところに置かないで下さい。誤って飲込む恐れがあります。万一飲込んだと思われるときは、すぐに医師にご相談下さい。
- ❼ 本書の指示と異なる場所に接続した事が原因で製品が破損した場合、クレーム対象外となります。

使用上のご注意

- ・定期的にエレクトロタップのゆるみや、ハーネス等の外れがないことを確認して下さい。
- ・免責事項について
火災、地震、第三者による行為、その他の事故、お客様の故意または過失、誤用、その他の異常な条件下での使用により故障および損傷が生じた場合、原則として有償での修理とさせていただきます。

ウェルカムライト構成部品

ライト本体(L/R)×各1、配線キット×2、分岐配線×1、エレクトロタップ×3
結束バンド×20、取付説明書(本書)×1

フロントドア内張りの取外し

GARAX

※作業を行う前にバッテリー(-)端子を外して下さい。

〈運転席側〉

1. カバーを取外して下さい。

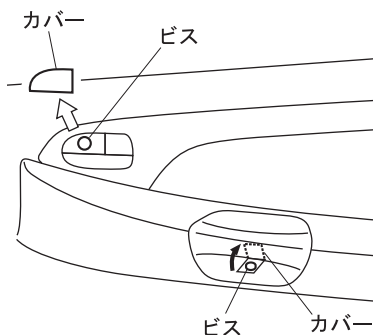
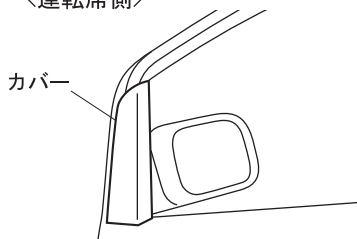

2. ドアオープナー内側のカバーを外して中にあるビスを外して下さい。
3. ドアハンドル内側のカバーを内張り剥がし等で外し、中にあるビスを外して下さい。

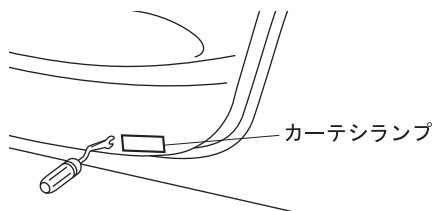

4. 内張り剥がし等でカーテシランプを外し、コネクタを外して下さい。

※カーテシランプ装着車のみ

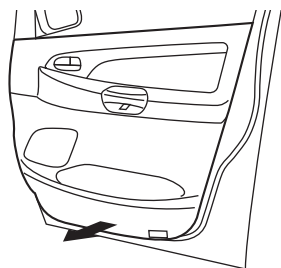

5. ドア内張り本体を下の方から外して下さい。
※クリップ、内張りを割らないようご注意ください。
6. 助手席側も同様に行ってください。

〈運転席側〉

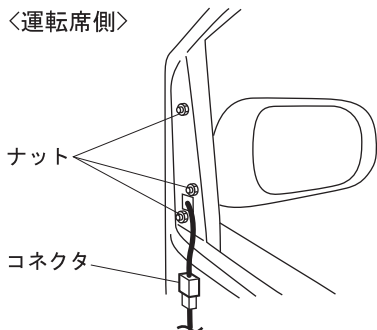

1. ドアミラーハーネスのコネクタを外して下さい。
2. ドアミラー内側のナット(3ヶ所)を外して下さい。
3. ドアミラー本体を車両外側から取外して下さい。
4. 助手席側も同様に行ってください。

ライト本体の取付け

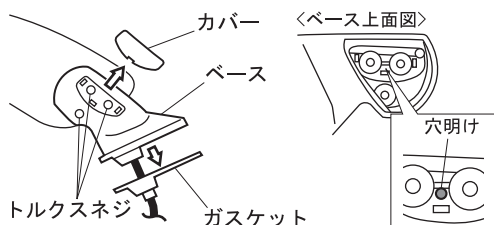

1. ドアミラー下面のカバー、ガスケットを取外して下さい。
2. トルクスネジ(3ヶ所)を外し、ベースをドアミラーから外して下さい。
3. ベース上面からドリル等で配線用の穴明け(φ4~4.5)をして下さい。

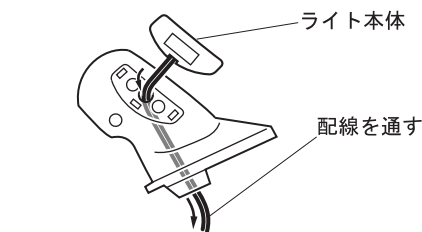

4. 穴明け位置からライト本体の配線を入れて、純正配線に沿って通して下さい。

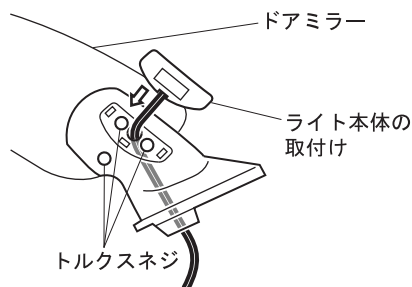

5. ドアミラーをベースに装着し、トルクスネジを締めて下さい。
6. カバーが付いていた位置にライト本体を取付けて下さい。
7. ドアミラーにガスケットを装着し、ドアに取付けて下さい。
8. 助手席側も同様に行ってください。

〈運転席側〉

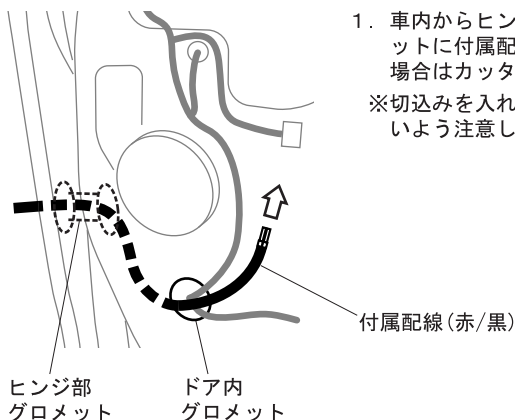

1. 車内からヒンジ部グロメット、ドア内グロメットに付属配線を通して下さい。通しにくい場合はカッター等で切込みを入れて下さい。
※切込みを入れる場合は純正配線や手を切らないよう注意して下さい。

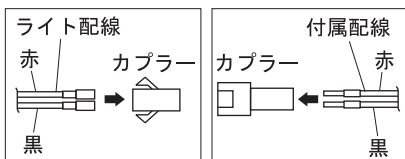

2. ライト配線と付属配線にカプラーを取付けて下さい。
ライト配線と付属配線を接続して下さい。
※同じ色の配線同士が繋がる様に配線をカプラーに取付けて下さい。

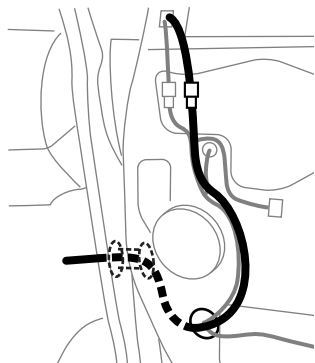

3. ライト配線を純正配線に沿わせて、付属結束バンドで純正配線等に固定して下さい。

電源線の配線①

GARAX

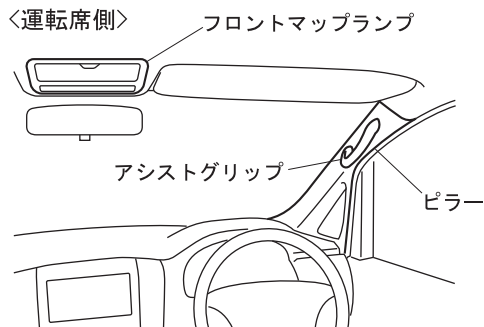

1. アシストグリップ、ピラー、フロントマップランプを外して下さい。

〈フロントマップランプ裏側〉

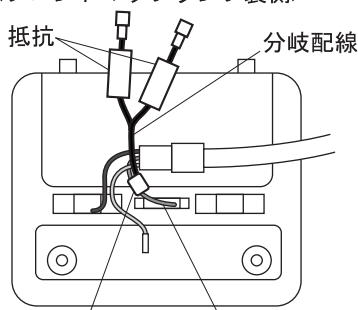

2. フロントマップランプ緑色配線に分岐配線を付属エレクトロタップで接続して下さい。

※フロントマップランプを戻す時にエレクトロタップを噛み込まないように注意して下さい。

※抵抗は点灯時に熱を持つ場合があるので、周囲の部品に影響の無い位置に設置して下さい。

配線の色は年式・グレードにより異なる場合がありますので検電テスター等で信号を確認してから接続して下さい。

エレクトロタップ 緑色配線(-)

3. 付属配線(黒)を天井内張り、ピラーに通してフロントマップまで配線して下さい。付属配線(黒)と分岐配線のカプラーを接続して下さい。

※付属配線は純正配線に沿わせて、付属結束バンドで固定して下さい。配線を部品の上に噛み込まないように注意下さい。

4. 助手席側も同様に配線し、付属配線(黒)と分岐配線を接続して下さい。

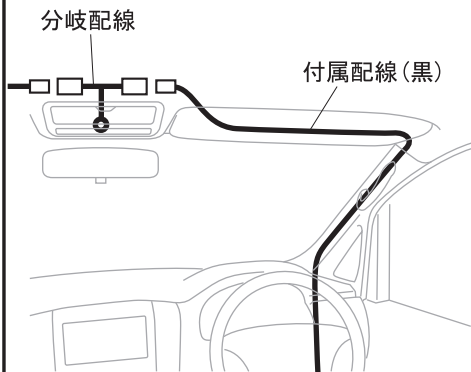

電源線の配線②

GARAX

＜運転席側＞

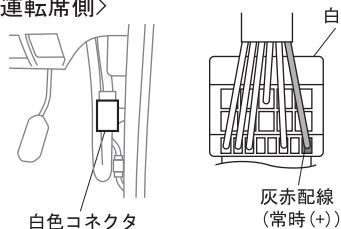

1. 運転席側キックパネルを外して下さい。
2. 白色コネクタの灰赤配線(常時(+))に付属赤色配線をエレクトロタップで接続して下さい。
3. 配線を付属結束バンドで純正配線等に適宜固定して下さい。

配線の色は年式・グレードにより異なる場合がありますので検電テスター等で信号を確認してから接続して下さい。

＜助手席側＞

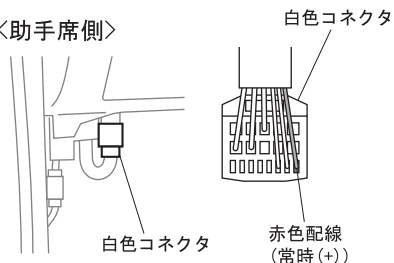

4. 助手席側キックパネルを外して下さい。
5. 白色コネクタの赤色配線(常時(+))に付属赤色配線をエレクトロタップで接続して下さい。
6. 配線を付属結束バンドで純正配線等に適宜固定して下さい。

配線の色は年式・グレードにより異なる場合がありますので検電テスター等で信号を確認してから接続して下さい。

点灯確認

1. バッテリー(-)端子を元通り接続して下さい。
2. ドアを全て閉めてロックして下さい。その後、アンロックした時にウェルカムライトが点灯することを確認して下さい。
3. 動作に問題が無ければ内張り等を元に戻して下さい。

点灯しない場合

・点灯しない場合は下記内容をご確認下さい。

症状	原因	対策
ウェルカムライトが点灯しない	純正配線との接続ができていない可能性があります。	<ul style="list-style-type: none"> ・エレクトロタップが接触不良を起こしていないか検電テスター等でご確認下さい。 ・説明書通り接続されているかご確認下さい。
	ヒューズが切れている可能性があります。	ヒューズが切れてないかご確認下さい。
	本製品のコネクタが正しく接続されていない可能性があります。	本製品のコネクタが正しく接続されているかご確認下さい。



発売元：ケースベック・エレクトロニクス株式会社
<http://garax.jp>