

GARAX

SUPER ELECTRONICS LIGHTING SYSTEM

<http://garax.jp>

PRIUS ZVW30

MULTI LED DOOR MIRROR WINKER

マルチLEDドアミラーウィンカー

取付説明書

-  ご使用の前に、「安全上のご注意」を必ずお読みいただき、安全にお使い下さい。
- ・取付説明書をよくお読みのうえ、正しくお使い下さい。
 - ・お読みになった後は大切に保管し、必要な時にお読み下さい。

安全上のご注意

GARAX

弊社製品をお買い求め頂き誠に有難うございます。取り付けの前に必ずこの説明書をご覧ください。

警 告

- ❶ 本製品は30系プリウス専用です。その他の車種及びDC24V車(大型トラック、寒冷地仕様ディーゼル車など)には使用できません。火災や故障の原因になります。
- ❷ 配線・取り付け作業中は、必ずバッテリーの(－)端子を外して下さい。バッテリーの(－)端子をつないだまま配線・取り付け作業をすると、ショート事故による感電やけがの原因になります。
- ❸ 取り付け・アース配線などに保安部品(ステアリング、ブレーキ系統やタンクなど)のボルトやナットを使用すると、制動不能や発火、事故の原因になります。

注 意

- ❶ コードを傷つける、無理に引っ張る、折り曲げる、ねじる、加工する、重い物を載せる、熱器具へ近づける、車の高温部に接触させるなどしないで下さい。断線やショートにより、火災や感電、事故の原因になることがあります。又、コードを車体やねじ・クリップ等へ挟み込まないように、引回して下さい。
- ❷ 配線・取り付け/取外しには、専門技術と経験が必要です。安全のため、必ずお買い上げの販売店にご依頼下さい。
- ❸ 指定以外の部品を使用すると、機器の内部を損傷したり、しっかりと固定ができずにはがれるなど、事故や故障、火災の原因になることがあるため、必ず付属品や指定の部品を使用して下さい。
- ❹ 説明書に従って正しく配線・取付をして下さい。火災や事故の原因になります。
- ❺ 取付・配線後は、車の電装品(ブレーキ、ライト、ホーン、ハザード、ウインカーなど)が正常に動作することを確かめて下さい。電装品が正常に動作しない状態で使用すると、火災や感電、事故の原因になります。
- ❻ 分解・修理、改造、コードの被覆を切って他の機器の電源を取るのは絶対におやめ下さい。火災や感電、事故の原因になります。
- ❼ ねじなどの小物部品は、乳幼児の手の届くところに置かないで下さい。誤って飲み込む恐れがあります。万一飲み込んだと思われるときは、すぐに医師にご相談下さい。
- ❽ 本書の指示と異なる場所に接続した事が原因で製品が破損した場合、クレーム対象外となります。

使用上のご注意

- ・定期的にエレクトロタップのゆるみや、ハーネス等の外れがないことを確認して下さい。
- ・免責事項について
火災、地震、第三者による行為、その他の事故、お客様の故意または過失、誤用、その他の異常な条件下での使用により故障および損傷が生じた場合、原則として有償での修理とさせていただきます。
- ・車検対応表記につきまして、お車の状態・経年劣化・取付方法・弊社製品以外の原因により保安基準に適合しない場合がございますのでご了承ください。車検対応表記についてはすべての車両取付状態にて保安基準適合を保証するものではなく製品単体の仕様が保安基準に適合していることを明示するものです。

マルチLEDドアミラーウインカー構成部品

本体(左右)×各1、黒色配線×1、赤色配線(長/短)×各1、電源配線(ヒューズ付)×1
電源配線(ヒューズ、リレー付)×1、赤/黒配線(長/短)×各1、エレクトロタップ×7
1 結束バンド(小)×30、カプラーセット×1、両面テープ×1、取付説明書(本書)×1

フロントドア内張りの取外し

GARAX

[助手席側]

1. ドアハンドル内側のカバーを外し、中のボルトを外して下さい。
2. ドアグリップ内のシートを外して中のボルトを外して下さい。
3. カーテシランプを外して下さい。
4. ドア内張り本体を外して下さい。
5. 運転席側も同様に行ってください。

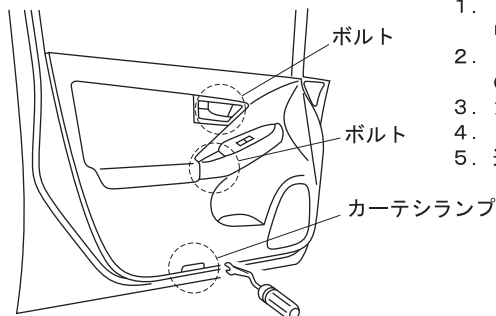

ドアミラーの取外し

[助手席側]

1. 図のボルトを外して、パネルAを外して下さい。
2. 図のコネクタのツメを押して外して下さい。
3. 図のパネルBを内張り剥し等で外して下さい。

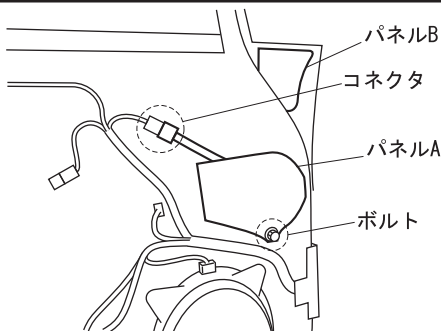

4. ボルト(3ヶ所)を外して下さい。
5. ドアミラー本体を外側から押さえてクリップを外して下さい。
6. 運転席側も同様に行ってください。

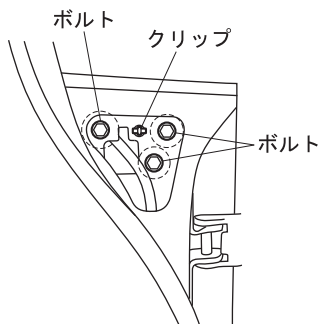

[助手席側]

1. パッキンとカバーを外して下さい。

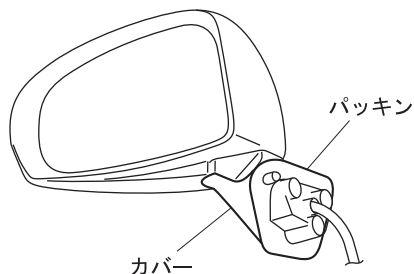

2. ドアミラー下面のトルクスネジ(3ヶ所)を外して下さい。ベースプレートを外して下さい。

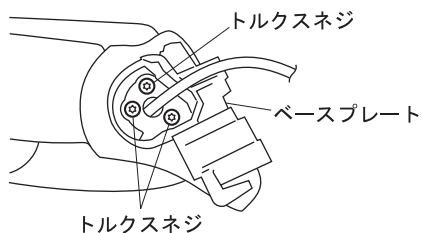

3. ミラーの上部を前方に押し、ミラー下部に隙間ができるようにして下さい。

4. 下部の隙間からマイナスドライバー等を入れてミラーの嵌合を外して下さい。

※傷付き防止のため、ドライバーにやわらかい布等を巻いて下さい。

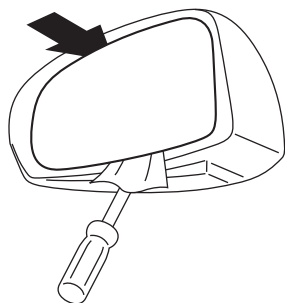

5. 左図のビス(6ヶ所)を外して下さい。

6. サポートを外して下さい。

<ドアミラー下面>

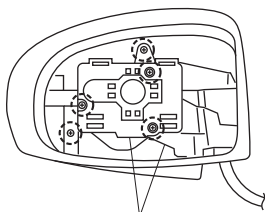
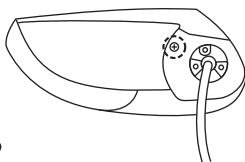

ドアミラーカバー

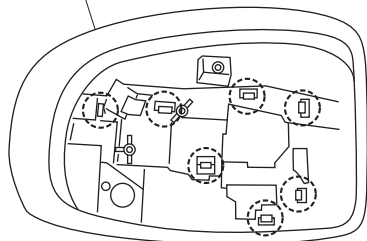

7. ○印部のツメ(7ヶ所)を外してドアミラーカバーを外して下さい。

コネクタ

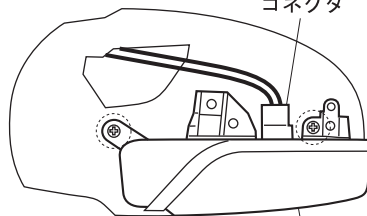

ウィンカー

8. ドアミラー前側○印部のビスを外してウィンカーを外して下さい。
9. ツメを押してコネクタを外して下さい。
10. 運転席側も同様に行ってください。

ウィンカーの取付け、配線

マルチLED
ウィンカー配線

純正ウィンカー
配線

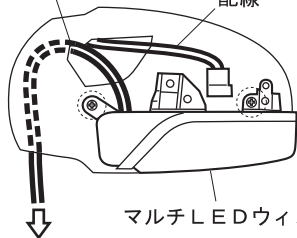

マルチLEDウィンカー

[助手席側]

1. マルチLEDウィンカーを純正ウィンカーと同様にビスで取付けて下さい。
2. マルチLEDウィンカーの配線を純正ウィンカー配線に沿ってドアミラーの外まで引回して下さい。
※純正コネクタはビニールテープ等で絶縁処理を行い、動かない様固定して下さい。
3. ドアミラーを元通り組み立てて下さい。
4. 運転席側も同様に行ってください。

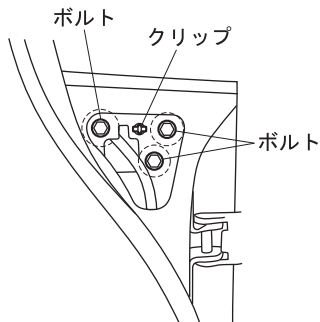

[助手席側]

1. ドアミラーの配線をドアに通して下さい。
2. ドアミラーをボルト(3ヶ所)で取付けて下さい。
3. 運転席側も同様に行ってください。

接続全体図

※[]内は接続場所を示す
※○番号は取説内共通

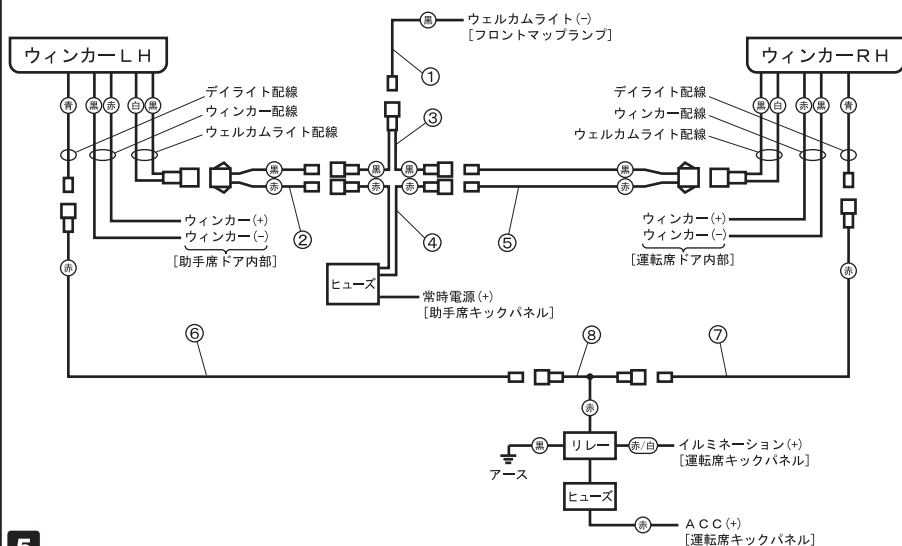

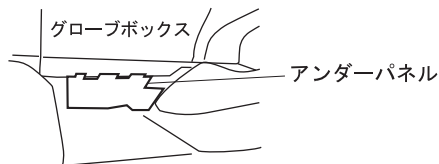
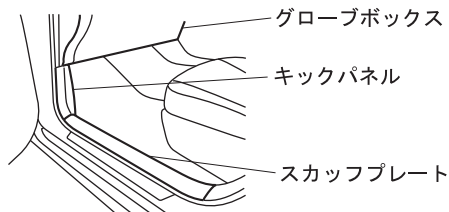

[助手席側]

1. スカッフプレート、キックパネルを外して下さい。
2. アンダーパネル、グローブボックスを外して下さい。

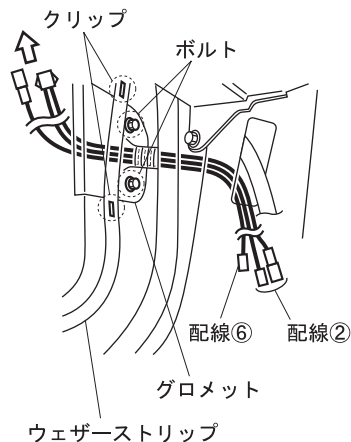

3. ドア側のウェザーストリップのクリップ(2ヶ所)を外して下さい。
4. グロメットを固定しているボルト(2ヶ所)を外して下さい。
5. グロメットを外して、グロメットと樹脂部品を固定しているビニールテープを外して下さい。
6. 配線通し等で配線②、⑥(運転席側:配線⑤、⑦)を車内からドア側に通して下さい。 ※配線の向きに注意して下さい。
7. グロメットと樹脂部品をビニールテープで固定し、元通り取付けて下さい。
8. グロメット、ウェザーストリップを元通り取付けて下さい。
9. 運転席側も同様に行ってください。

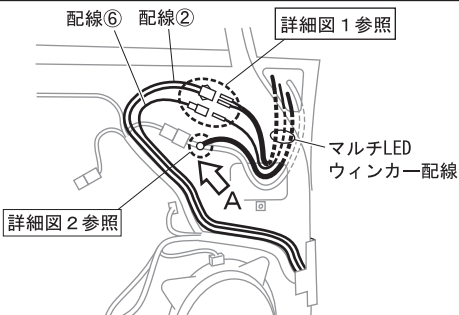

<詳細図1>

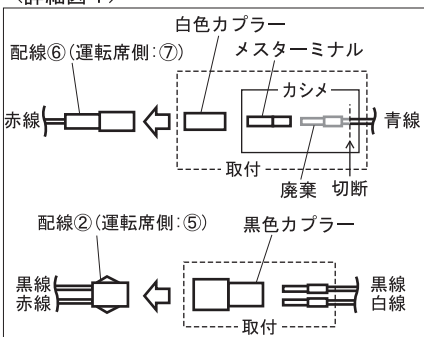

[助手席側]

1. 詳細図1の通りマルチLEDウィンカー青線のターミナルを切断し、マスターミナルをカシメて下さい。白色カプラーを取付け、配線⑥に接続して下さい。
※運転席側は配線⑦
2. マルチLEDウィンカー白線/黒線を黒色カプラーに取付け、配線②に接続して下さい。
※運転席側は配線⑤
※図のように配線色が繋がるようカプラーに取付けて下さい。
3. 詳細図2の通りマルチLEDウィンカー赤線、黒線をエレクトロタップで純正ウィンカー配線に接続して下さい。
4. 配線②, ⑥をドア内側の純正配線に沿って結束バンドで固定して下さい。
※運転席側は配線⑤, ⑦

<詳細図2>

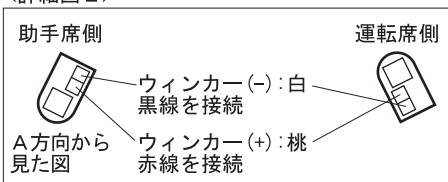

ウェルカムライトの配線

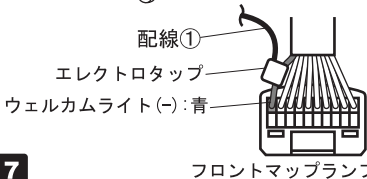
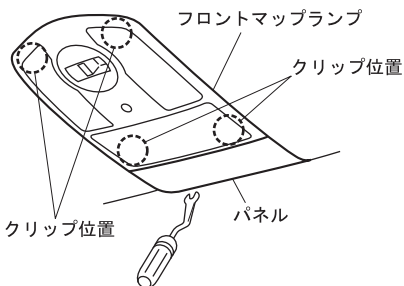

1. パネルを外して下さい。
2. フロントマップランプを外します(クリップ4ヶ所で固定)。クリップ外し等でクリップの嵌合を外して下さい。
※クリップが破損しやすいので慎重に行ってください。
3. フロントマップランプのコネクタを外して下さい。
4. フロントマップランプのウェルカムライト配線に配線①をエレクトロタップで接続して下さい。

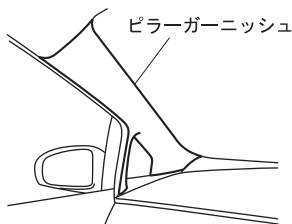

5. ピラーガーニッシュを外して下さい。

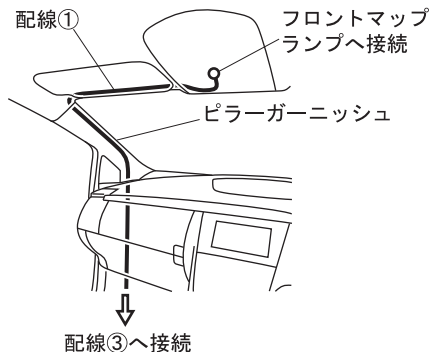

6. 配線①をフロントマップランプから助手席足元まで通します。天井内張りの中を通し、ピラーガーニッシュ内の純正配線に沿って、ピラーの根元からグローブボックスの奥を通して下さい。
7. ピラー内の純正配線に結束バンドで適宜固定して下さい。
8. 配線①と配線③のカプラーを接続して下さい。
9. 配線②、⑤と配線③のカプラーを接続して下さい。

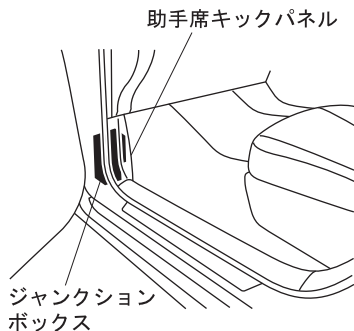

10. 配線④を助手席側キックパネル内ジャンクションボックスの常時電源(+)にエレクトロタップで接続して下さい。(12P黒コネクタ赤線)
11. 配線②、⑤と配線④のカプラーを接続して下さい。

〈ジャンクションボックス〉

12P黒コネクタ赤線：
常時(+)へ配線④を
接続



※年式・グレード等により配線色が異なる場合がありますので、検電テスター等で信号を確認して下さい。

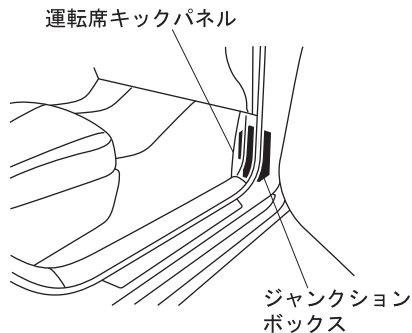

〈ジャンクションボックス〉

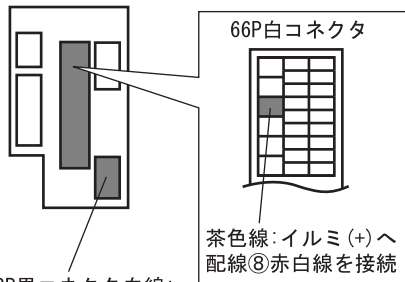

12P黒コネクタ白線:
ACC (+)へ
配線⑧赤線を接続

1. 運転席側キックパネル内ジャンクションボックスのACC電源 (+)にエレクトロタップで配線⑧赤線を接続します。(12P黒コネクタの白線)
2. 配線⑧赤白線をイルミ (+)にエレクトロタップで接続して下さい。(66P白コネクタ茶色線)
3. 配線⑧黒線をボディアースに接続して下さい。
4. 配線⑧のカプラーと配線⑥、⑦のカプラーを接続して下さい。

※スモール点灯時もデイライトを点灯させた場合はリレーの赤白線、黒線を接続しないで下さい。接続しない場合は絶縁処理を行って下さい。

※年式・グレード等により配線色が異なる場合がありますので、検電テスター等で信号を確認して下さい。

点灯確認

- ウィンカー
ウィンカーL/Rのスイッチを入れて点灯することを確認して下さい。
- デイライト
プッシュスターターボタンをONにした時点灯し、スモール点灯時消灯することを確認して下さい。(リレー配線未接続の場合消灯しません。)
- ウェルカムライト
リモコン操作でアンロックした時、又はリモコンを持ってロック状態の車両に近づいた時に、点灯することを確認して下さい。

上記の動作に問題が無ければ内張りやパネル等を元通り装着して下さい。

点灯しない場合

・点灯しない場合は下記内容をご確認下さい。

症状	原因	対策
ウェルカムライト/デイルイトが点灯しない	純正配線との接続ができていない可能性があります。	<ul style="list-style-type: none"> ・エレクトロタップが接触不良を起こしていないか検電テスター等でご確認下さい。 ・説明書通り接続されているかご確認下さい。
	ヒューズが切れている可能性があります。	ヒューズが切れてないかご確認下さい。
	本製品のコネクタが正しく接続されていない可能性があります。	本製品のコネクタが正しく接続されているかご確認下さい。
ウィンカーが点灯しない	純正配線との接続ができていない可能性があります。	<ul style="list-style-type: none"> ・エレクトロタップが接触不良を起こしていないか検電テスター等でご確認下さい。 ・説明書通り接続されているかご確認下さい。

配線概要

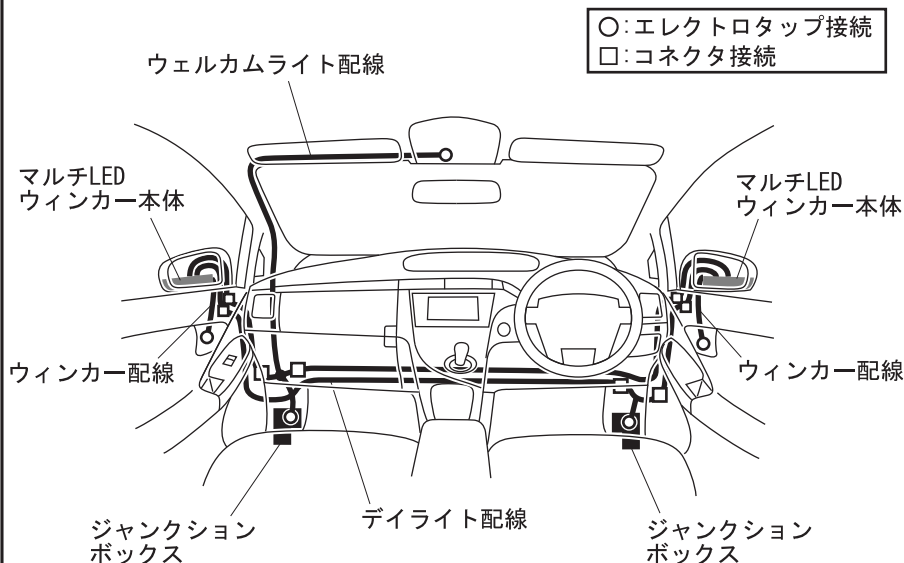



発売元：ケースベック・エレクトロニクス株式会社
<http://garax.jp>