

CROWN **"ATHLETE"**

GRS18#

※ロイヤルサルーン、及び
寒冷地仕様車は非適合

FOURLIGHT BRAKE LAMP KIT

4灯ブレーキランプキット

取付説明書

-  **ご使用前に、「安全上のご注意」を必ずお読みいただき、安全にお使い下さい。**
- ・取付説明書をよくお読みのうえ、正しくお使い下さい。
 - ・お読みになった後は大切に保管し、必要な時にお読み下さい。

弊社製品をお買い求め頂き誠に有難うございます。取り付けの前に必ずこの説明書をご覧ください。

警告

- ① 本機は18系クラウン専用です。その他の車種及びDC24V車(大型トラック、寒冷地仕様ディーゼル車など)には使用できません。火災や故障の原因になります。
- ① 配線・取付け作業中は、必ずバッテリーの⊖端子を外して下さい。バッテリーの⊖端子をつないだまま配線・取付け作業をすると、ショート事故による感電やけがの原因になります。
- ① 取付け・アース配線などに保安部品(ステアリング、ブレーキ系統やタンクなど)のボルトやナットを使用すると、制動不能や発火、事故の原因になります。

注意

- ① コードを傷つける、無理に引っ張る、折り曲げる、ねじる、加工する、重い物を載せる、熱器具へ近づける、車の高温部に接触させるなどしないで下さい。断線やショートにより、火災や感電、事故の原因になることがあります。又、コードを車体やねじ・クリップ等へ挟み込まないように、引回して下さい。
- ① 配線・取付け/取外しには、専門技術と経験が必要です。安全のため、必ずお買い上げの販売店にご依頼下さい。
- ① 指定以外の部品を使用すると、機器の内部を損傷したり、しっかりと固定ができずにはがれるなど、事故や故障、火災の原因になることがあるため、必ず付属品や指定の部品を使用して下さい。
- ① 説明書に従って正しく配線・取付をして下さい。火災や事故の原因になります。
- ① 取付・配線後は、車の電装品(ブレーキ、ライト、ホーン、ハザード、ウィンカーなど)が正常に動作することを確認して下さい。電装品が正常に動作しない状態で使用すると、火災や感電、事故の原因になります。
- ① 分解・修理、改造、コードの被覆を切って他の機器の電源を取るのは絶対におやめ下さい。火災や感電、事故の原因になります。
- ① ねじなどの小物部品は、乳幼児の手の届くところに置かないで下さい。誤って飲込む恐れがあります。万一飲込んだと思われるときは、すぐに医師にご相談下さい。

使用上のご注意

- ・定期的にエレクトロタップのゆるみや、ハーネス等の外れがないことを確認して下さい。
- ・免責事項について
火災、地震、第三者による行為、その他の事故、お客様の故意または過失、誤用、その他の異常な条件下での使用により故障および損傷が生じた場合、原則として有償での修理とさせていただきます。

4灯ブレーキランプキット構成部品

本体×1、赤色配線(オスギボシ付 300mm)×1、赤色配線(メスギボシ付 300mm)×1、赤色配線(2000mm)×1、緑色配線(300mm)×1、緑色配線(1100mm)×1、結束バンド×10、取付説明書(本書)×1

トランクパネル内張りの取外し

GARAX

グロメット(13ヶ所)を内張り剥し等で外し、トランクパネル内張りを取外して下さい。

※作業を行う前にバッテリーの(-)端子を外して下さい。

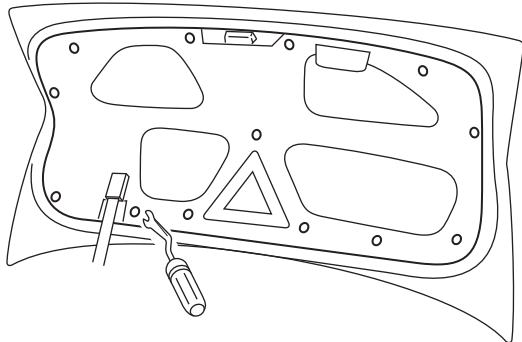

本体の設置

本体裏面の両面テープを使用して、本体を図の位置の平面部分に設置して下さい。

○:コネクタ接続
△:ピン接続
□:ギボシ接続

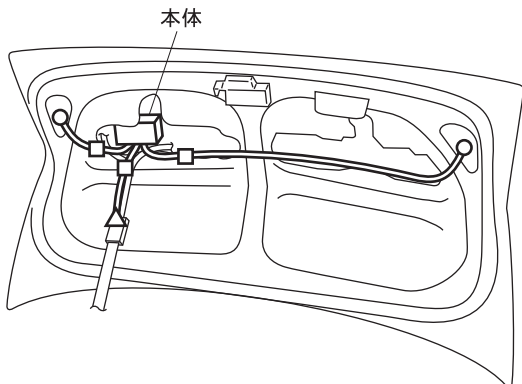

トランクパネルの配線(本体~テール)

1. トランクパネルのテールランプ裏側にあるカバーのネジを外します。
2. 裏側の基盤部分の黒色コネクタを外します。
3. 緑色配線のコネクタを黒色コネクタの間に接続します。
※緑色配線は300mmが左側用、1000mmが右側用です。
4. カバーを元通り戻します。
5. 本体の緑色配線にギボシ接続して下さい。
6. 反対側も同様の手順で行って下さい。
7. 付属結束バンドで配線を純正配線等に固定して下さい。

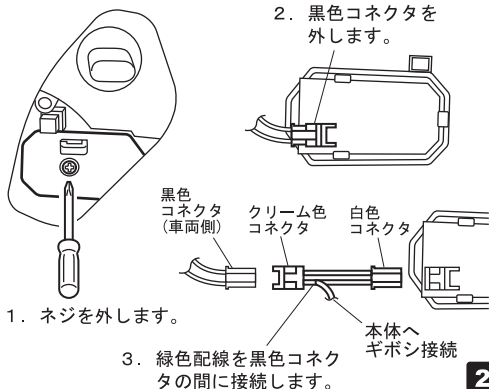

1. ワイヤーハーネススプールをトランクパネルから外し、ロックを解除してコネクタを取出し、外して下さい。

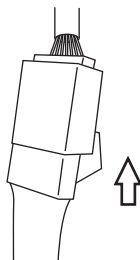
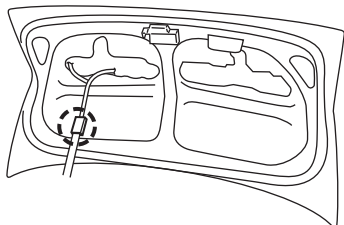

ワイヤーハーネススプールを外して下さい。

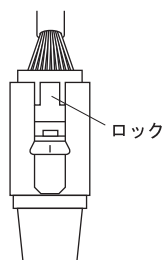

裏面のロックを解除してコネクタを取出し、外して下さい。

2. 精密ドライバー等でコネクタのロックを解除して下さい。
3. ピンク色配線のターミナルを外して下さい。外したピンク色配線はビニールテープ等で絶縁処理を行って下さい。

〈端子側から見た図〉
ピンク色配線のターミナルを外して下さい。

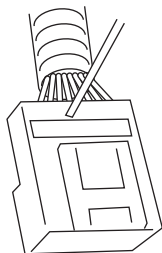

コネクタのロックを解除して下さい。

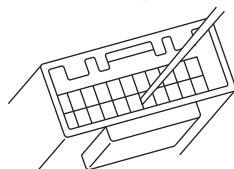

ツメを押し上げて配線を引き出して下さい。

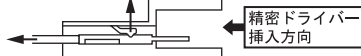

精密ドライバー挿入方向

4. ピンク色配線が入っていた位置に赤色配線(メスギボシ付)のターミナルを挿入して下さい。
5. コネクタを元通り取付けて下さい。
6. 赤色配線を本体の赤色配線へギボシ接続して下さい。
7. 付属結束バンドで配線を純正ハーネス等に固定して下さい。

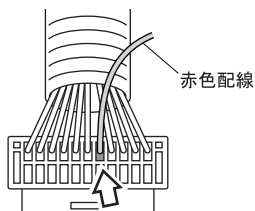

赤色配線(メスギボシ付)のターミナルを挿入して下さい。

1. トランクルーム上面のランプ、クリップ(2ヶ所)、フックを外して下さい。

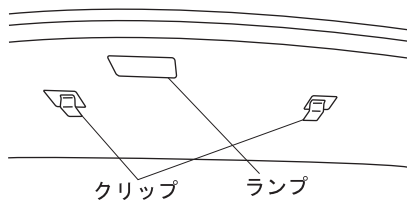

2. トランクルーム上面の内張りを下に引き下げようとして取外して下さい。

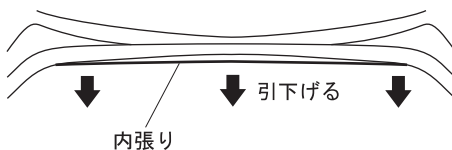

3. トランクルーム左側のネジを外し、側面の内張りを車両内側に引っ張るように広げて下さい。

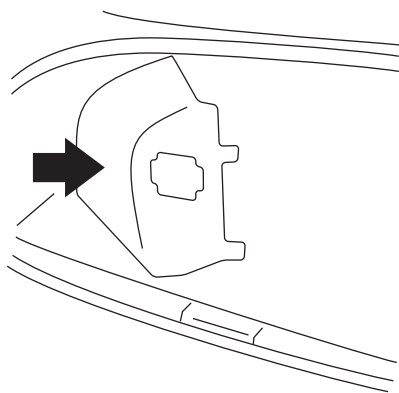

<ワイヤーハーネススプールボックス>

1. トランクルーム上面のワイヤーハーネススプールボックス両端のツメを押して、ボックスを外して下さい。

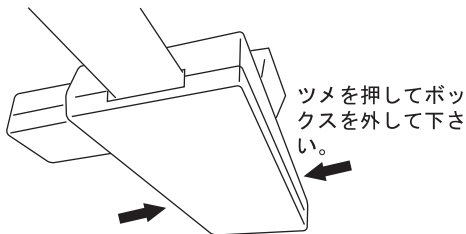

2. ボックス左側面にあるコネクタのツメを押してコネクタを外して下さい。

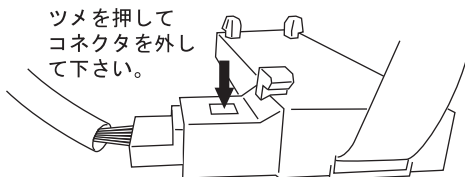

3. 精密ドライバー等でコネクタのロックを解除して下さい。

4. ピンク色配線のターミナルを外して下さい。外したピンク色配線はビニールテープ等で絶縁処理を行って下さい。

<端子側から見た図>

ピンク色配線のターミナルを外して下さい。

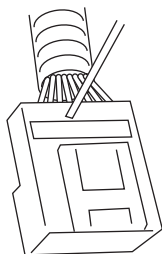

コネクタのロックを解除して下さい。



ツメを押し上げて配線を引出して下さい。

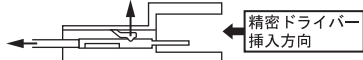

5. ピンク色配線が入っていた位置に赤色配線(オスギボシ付)のターミナルを挿入して下さい。

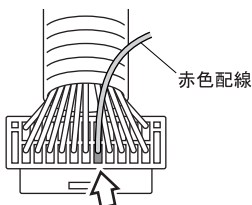

赤色配線(オスギボシ付)のターミナルを挿入して下さい。

<テールランプユニット>

1. トランクルーム左側のテールランプ裏側にあるコネクタを外して下さい。
2. 赤色配線(2000mm)のコネクタを外したコネクタの間に接続して下さい。
3. 赤色配線とワイヤーハーネススプールボックスに接続した赤色配線をギボシ接続して下さい。
4. トランクルーム左側の車両配線に沿って配線を結束バンドで固定して下さい。

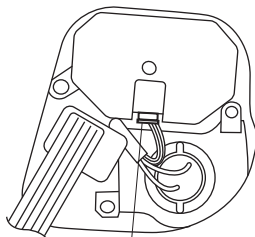

1. コネクタを外して下さい。

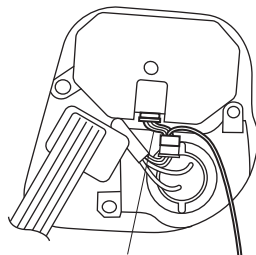

2. 赤色配線を接続して下さい。

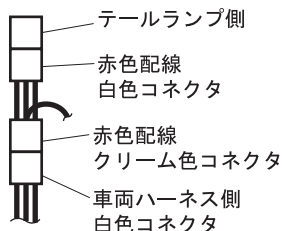

点灯確認

1. バッテリーの(-)端子を元通り接続して下さい。
2. ブレーキペダルを踏んで4灯点灯することを確認して下さい。
3. 動作に問題が無ければトランクルーム内張り等を元に戻して下さい。

点灯しない場合

点灯しない場合は下記内容をご確認下さい。

症状	原因	対策
トランクパネルのストップランプが点灯しない	本製品のコネクタが誤った箇所に接続されている可能性があります。	説明書通りコネクタが接続されているかご確認下さい。
	ヒューズが切れている可能性があります。	ヒューズが切れてないかご確認下さい。
	本製品のコネクタが正しく接続されていない可能性があります。	本製品のコネクタが正しく接続されているかご確認下さい。



発売元：ケースベック・エレクトロニクス株式会社
<http://garax.jp>