

GARAX LED SERIES DOOR COURTESY LAMP TOYOTA B-TYPE 取付説明書

弊社製品をお買い求め頂き誠に有難うございます。取り付けの前に必ずこの説明書をご覧ください。

[注意]この商品には+極と-極の極性が決まっており、点灯チェックで点灯しない場合、電極部を反対に取り付けてみてください。

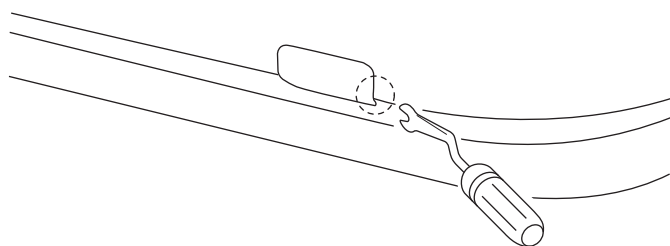

①ドアカーテシランプの取外し
丸印部分に内張り剥し等を入れて取外します。
ランプユニットからコネクタを外します。

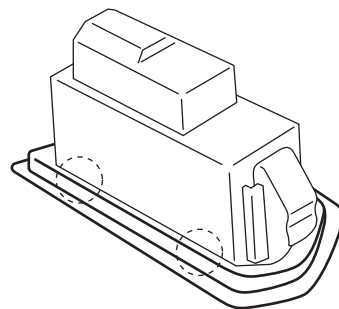

②カバーの取外し
○印部分のツメを外してランプユニットのカバーを取外して下さい。

[注意]力を入れ過ぎてツメを折らないよう注意して下さい。

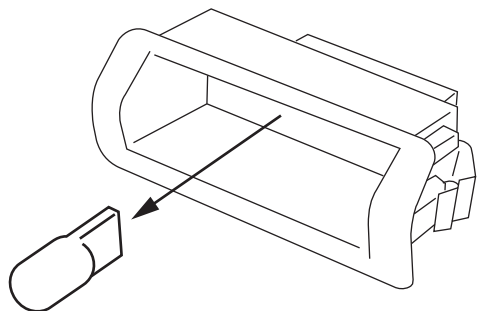

③純正電球の取外し
純正電球を取外します。

[注意]点灯直後は電球が熱くなっているのでヤケドに注意して下さい。

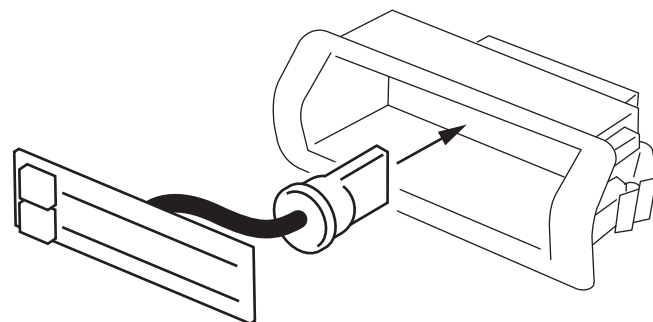

④LEDの取付け
LEDのソケットをランプユニットに接続して下さい。この時点で点灯確認を行い、点灯しない場合はソケットを逆向きにして下さい。

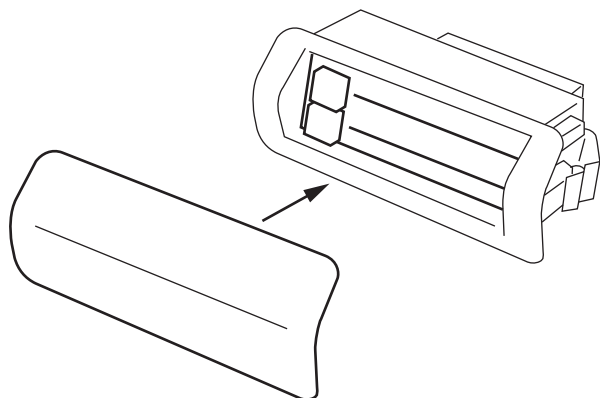

⑤LEDの取付け
点灯が確認できましたらLED基盤裏側の両面テープでランプユニットにLED基盤を固定して下さい。カバーを元通り取付けて下さい。

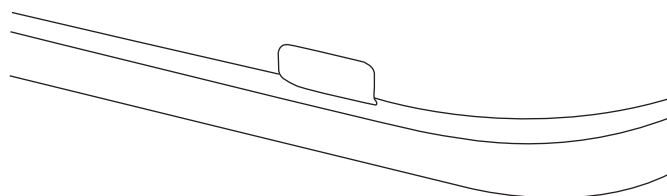

⑥ドアカーテシランプの取り付け
ランプユニットにコネクタを接続し、元通り取付けて下さい。

純正部品の脱着についてご不明な点は、カーショップ・ディーラーへお問い合わせ下さい。